

**Siège à vis magnet. 2/2 voies
(fermé au repos avec urg. manuel)
SV5-08.-C.-0-.....**

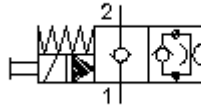

ETN Symbole:
Hydraulics



Pression nom.:
210 bar

Débit nominal:
23 l/min.

IMAV-Hydraulik GmbH
Breite Strasse 10
D-40670 Meerbusch (Osterath)
Téléphone +49 (0)2159 - 9188.0
Fax +49 (0)2159 - 4242
Courriel: info@imav.com
Internet: <http://www.imav.com>

MS-210-080-00
(Modifications réservées!)

HEX 5/8"
(Couple de serrage :
5 - 8 Nm)

HEX 7/8"
(Couple de serrage :
34 - 40 Nm)

Perçage de réception
C-08-2
voir
Plan coté N°. :
IK-100-089-00

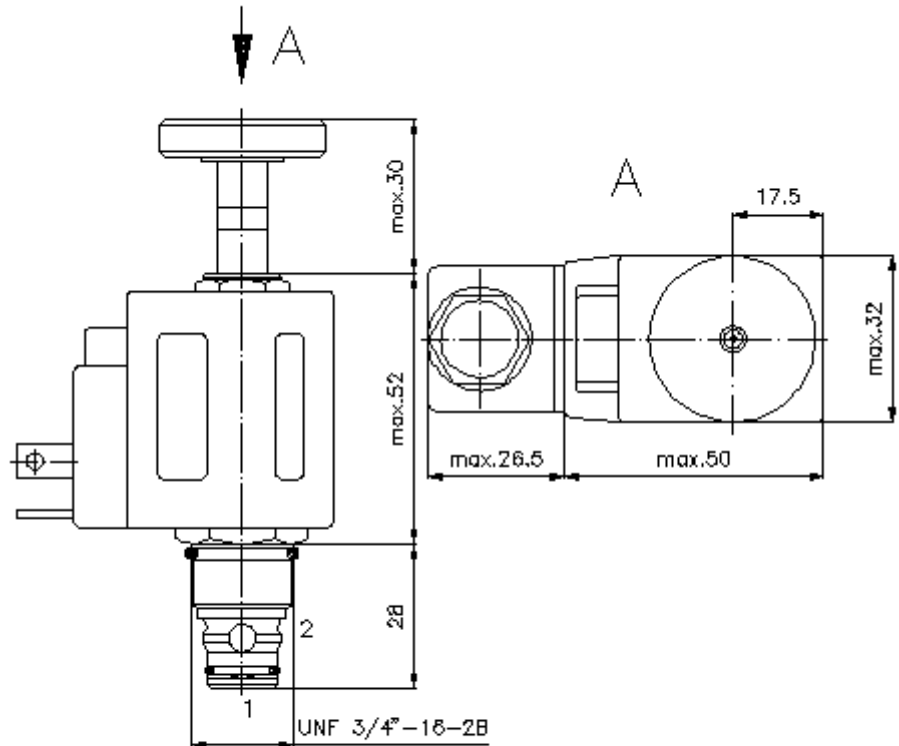

$\frac{\Delta p}{\text{bars}}$ courbe caractéristique
 $\Delta p-Q$ à 22 cSt (50°C)

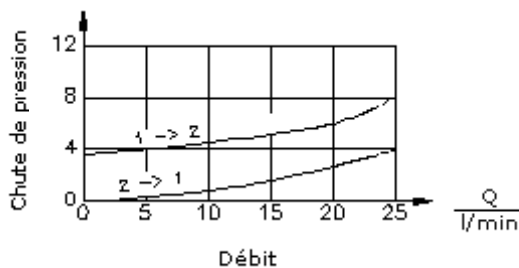

Siège à vis magnét. 2/2 voies (fermé au repos avec urg. manuel)

SV5-08.-C.-0-.....



IMAV-Hydraulik GmbH
Breite Strasse 10
D-40670 Meerbusch (Osterath)
Téléphone +49 (0)2159 - 9188.0
Fax +49 (0)2159 - 4242
Courriel: info@imav.com
Internet: <http://www.imav.com>

MS-210-080-00

(Modifications réservées!)

Exemple de commande:

SV5 - 08N - CM - 0 - 024D - G

A B C D E F

Clés de types:

- A** **Modèle d'appareil**
électrovanne
Siège de valve conique
à commande préalable
- B** **Taille et étanchéité**
08N = Buna (NBR)
08V = Viton (FPM)
- C** **Type de symbole**
CM = au repos fermé avec arrêt d'urgence
manuel de type "M"
- D** **Forme de construction**
0 = valve à visser
- E** **Tension d'alimentation**
Tension continue :
012D = 12V DC
024D = 24V DC
Tension alternative :
120A = 120V AC
240A = 240V AC
autres tensions sur demande
- F** **Alimentation électrique**
G = connecteur selon DIN 43650 autres
types de raccordement voir plan N°. : MS-
010-000-00

Caractéristiques techniques:

- Pression nominale:** 210 bars (A)
350 bars (S)
- Débit nominal:** 23 l/min
- Poids:** 0,28 kg
- Plage de température:** -40°C à 120°C
- Agent de pression:** Huile hydraulique HL selon DIN 51524 T1 (ISO TC 131)
- Pertes max.:** 5 gouttes/min à 22 cSt (50°C) et 210 bars
- Joint:** au choix Buna (NBR) ou Viton (FPM), ainsi qu'anneau support en téflon (PTFE)
- Consommation de puissance:** 16 W
- Temps de réponse:** avec un changement de tension de 100%, pression nominale et un débit d'environ 80%
ouverture : environ 20 ms
fermeture : environ 50 ms
- Perçage de réception:** C-08-2 voir plan coté N°. : [IK-100-089-00](#)
- Carter:** 2LH-08.-B.. voir plan coté N°. : [IH-100-000-00](#)
- Commande d'urgence manuelle:** Modèle "M" et "R" voir plan coté N°. : MS-021-000-00
- Jeu de joints:** SP-MDS-08N-21 (NBR), SP-MDS-08V-21 (FPM)