

**Siège à vis magnet. 2/2 voies
(fermé au repos avec urg. manuel)
SV15-08.-C.-0-.....H**



IMAV-Hydraulik GmbH
Breite Strasse 10
D-40670 Meerbusch (Osterath)
Téléphone +49 (0)2159 - 9188.0
Fax +49 (0)2159 - 4242
Courriel: info@imav.com
Internet: <http://www.imav.com>

Symbol:

Pression nom.:
350 bar

Débit nominal:
37 l/min.

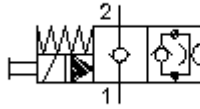

MS-210-082-00
(Modifications réservées!)

HEX 5/8"
(Couple de serrage :
5 - 8 Nm)

HEX 7/8"
(Couple de serrage :
34 - 40 Nm)

Perçage de réception
C-08-2
voir
Plan coté N°. :
IK-100-089-00

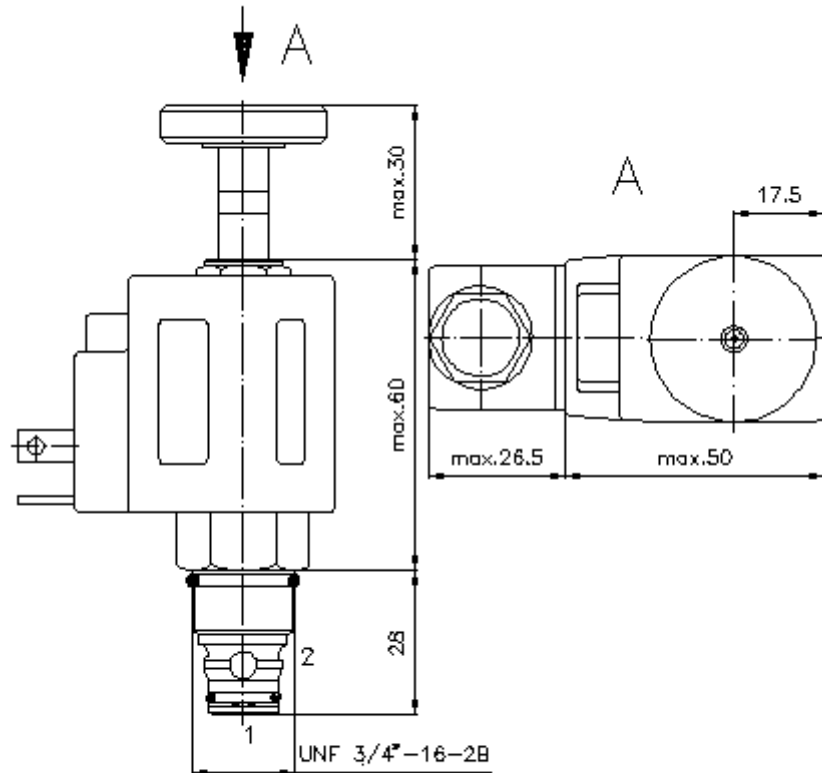

$\frac{\Delta p}{\text{bars}}$ courbe caractéristique
 $\Delta p-Q$ à 22 cSt (50°C)

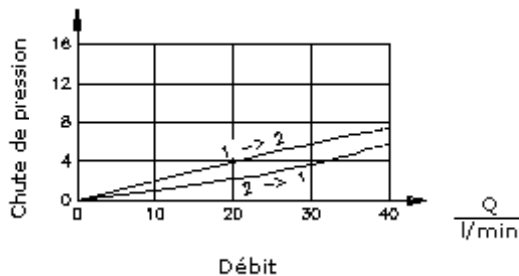

Siège à vis magnet. 2/2 voies (fermé au repos avec urg. manuel)

SV15-08.-C.-0-.....H



IMAV-Hydraulik GmbH
Breite Strasse 10
D-40670 Meerbusch (Osterath)
Téléphone +49 (0)2159 - 9188.0
Fax +49 (0)2159 - 4242
Courriel: info@imav.com
Internet: <http://www.imav.com>

MS-210-082-00

(Modifications réservées!)

Exemple de commande:

SV15 - 08N - CM - 0 - 024D - G H
A B C D E F G

Clés de types:

- | | |
|--|---|
| <p>A Modèle d'appareil
électrovanne
Siège de valve conique
à commande préalable</p> <p>B Taille et étanchéité
08N = Buna (NBR)
08V = Viton (FPM)</p> <p>C Type de symbole
CM = au repos fermé avec arrêt d'urgence
manuel de type "M"</p> <p>D Forme de construction
0 = valve à visser</p> <p>E Tension d'alimentation
Tension continue :
012D = 12V DC
024D = 24V DC
Tension alternative :
120A = 120V AC
240A = 240V AC
autres tensions sur demande</p> | <p>F Alimentation électrique
G = connecteur selon DIN 43650 autres
types de raccordement voir plan N°. : MS-
010-000-00</p> <p>G Bobine
H = modèle haute pression</p> |
|--|---|

Caractéristiques techniques:

Pression nominale:	350 bars
Débit nominal:	37 l/min
Poids:	0,33 kg
Plage de température:	-40°C à 100°C
Agent de pression:	Huile hydraulique HL selon DIN 51524 T1 (ISO TC 131)
Pertes max.:	5 gouttes/min à 22 cSt (50°C) et 350 bars
Joint:	au choix Buna (NBR) ou Viton (FPM), ainsi qu'anneau support en téflon (PTFE)
Consommation de puissance:	20 W
Temps de réponse:	avec un changement de tension de 100%, pression nominale et un débit d'environ 80% ouverture : fermeture :
Perçage de réception:	C-08-2 voir plan coté N°. : IK-100-089-00
Carter:	2LH-08.-B.. voir plan coté N°. : IH-100-000-00
Commande d'urgence manuelle:	Modèle "M" voir plan coté N°. : MS-025-000-00
Jeu de joints:	SP-MDS-08N-22 (NBR), SP-MDS-08V-22 (FPM)