

ieskr. atslodzes vārsts
(tieši vadāms, regulējams)
RV3-16.-.-0-..

FIT-N Simbols:
Hydraulics

Nominālais spiediens:
 350 bar

Nominālā plūsma:
 30 l/min.



IMAV-Hydraulik GmbH
 Breite Strasse 10
 D-40670 Meerbusch (Osterath)
 Telefons +49 (0)2159 - 9188.0
 Telefakss +49 (0)2159 - 4242
 E-pasts: info@imav.com
 Internets: <http://www.imav.com>

MP-150-161-00
 (Rezervētas tiesības veikt izmaiņas!)

HEX 1"

HEX 1 1/2"
 (pievilkšanas moments:
 109 - 122 Nm)

Sēžas atvere
 C-16-2
 skatīt datu lapu Nr.:
 IK-100-169-00

HEX 3/8"

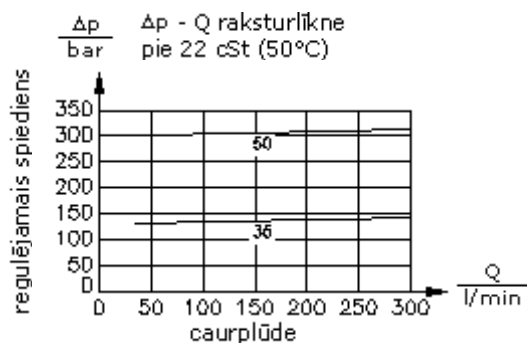
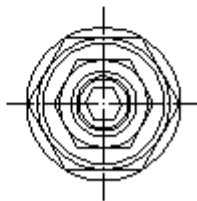
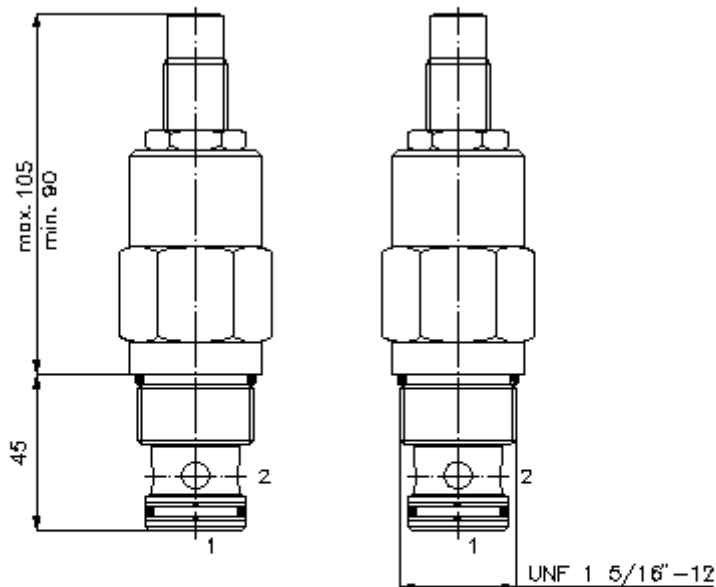

**ieskr. atslodzes vārsts
(tieši vadāms, regulējams)
RV3-16.-.-0-..**

Pasūtījuma piemērs:

RV3 - 16N - S - 0 - 35
| | | | |
A **B** **C** **D** **E**



IMAV-Hydraulik GmbH
Breite Strasse 10
D-40670 Meerbusch (Osterath)
Telefons +49 (0)2159 - 9188.0
Telefakss +49 (0)2159 - 4242
E-pasts: info@imav.com
Internets: <http://www.imav.com>

MP-150-161-00

(Rezervētas tiesības veikt izmaiņas!)

Tipa apzīmējums:

A **ierīces izpildījums**
spiediena ierobežotājvārsts
konususveida sēžas vārsts
tieši vadāms

B **izmērs un blīvums**
16N = Buna (NBR)
16V = Viton (FPM)

C **iestatīšanas veids**
S = skrūvītapa

D **konstrukcija**
0 = ieskrūvējamais vārsts

E **spiediena pakāpes**
05 = 3,4 - 35 bar
13 = 20,7 - 90 bar
35 = 82,7 - 241 bar
50 = 137,9 - 350 bar

Tehniskie dati:

nominālais spiediens: 350 bar

nominālā plūsma: 30 - 305 l/min

svars: 0,71 kg

temperatūras diapazons: -40°C līdz 120°C

darba šķidrums: HL hidrauliskā eļļa pēc DIN 51524 T1 (ISO TC 131)

maks. sūce: 5 pilieni/min pie 22 cSt (50°C) un 80% atvēršanas spiediena

blīvējums: pēc izvēles Buna (NBR) vai Viton (FPM), kā arī teflona balstgredzens (PTFE)

sēžas atvere: C-16-2 skatīt datu lapu Nr.: [IK-100-169-00](#)

korpus: 2LH-16.-B.. skatīt datu lapu Nr.: [IH-100-000-00](#)

blīvējumu komplekts: SP-MDS-16N-22 (NBR), SP-MDS-16V-22 (FPM)