

# 3-kan. ieskrūv. spiediena regul. (manuāli vadāms, regulējams) PRV2-16.-0-0-..

**FIT-N** Simbols:  
Hydraulics

**Nominālais spiediens:**  
350 bar

**Nominālā plūsma:**  
151 l/min.

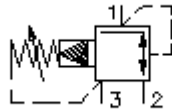

IMAV-Hydraulik GmbH  
Breite Strasse 10  
D-40670 Meerbusch (Osterath)  
Telefons +49 (0)2159 - 9188.0  
Telefakss +49 (0)2159 - 4242  
E-pasts: [info@imav.com](mailto:info@imav.com)  
Internets: <http://www.imav.com>

**MP-240-161-00**  
(Rezervētas tiesības veikt izmaiņas!)

HEX 3/4"

HEX 1 1/2"  
(pievilkšanas moments:  
109 - 122 Nm)

Sēžas atvere  
C-16-3  
skatīt datu lapu Nr.:  
[IK-300-169-00](#)

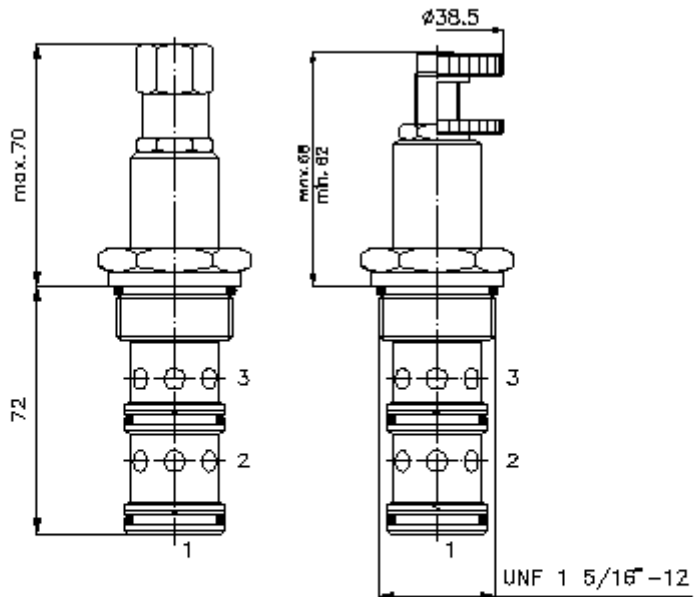

HEX 3/16"

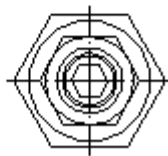

$\frac{\Delta p}{\text{bar}}$   $\Delta p - Q$  raksturlikne  
pie 22 cSt (50°C)

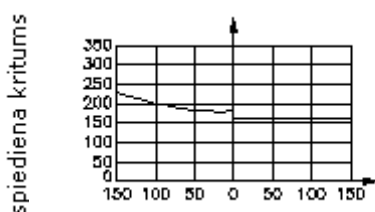

ierobežojums 1>3 samazinājums 2>1

**3-kan. ieskrūv. spiediena regul.  
(manuāli vadāms, regulējams)  
PRV2-16.-.-0-..**



IMAV-Hydraulik GmbH  
Breite Strasse 10  
D-40670 Meerbusch (Osterath)  
Telefons +49 (0)2159 - 9188.0  
Telefakss +49 (0)2159 - 4242  
E-pasts: [info@imav.com](mailto:info@imav.com)  
Internets: <http://www.imav.com>

**MP-240-161-00**

(Rezervētas tiesības veikt izmaiņas!)

**Pasūtījuma piemērs:**

PRV2 - 16N - C - 0 - 30  
|           |           |           |           |  
**A**       **B**       **C**       **D**       **E**

**Tipa apzīmējums:**

- A** **ierīces izpildījums**  
spiediena regulētārvārsts  
diskvārsts  
iepriekš vadāms
- B** **izmērs un blīvums**  
16N = Buna (NBR)  
16V = Viton (FPM)
- C** **iestatīšanas veids**  
S = skrūvtapa  
C = noslēdzošais vāciņš  
K = rokrats

- D** **konstrukcija**  
0 = ieskrūvējamais vārsts
- E** **spiediena pakāpes**  
30 = 34,5 - 210 bar  
60 = 68,9 - 414 bar

**Tehniskie dati:**

- nominālais spiediens:** 350 bar
- nominālā plūsma:** 151 l/min
- svars:** 0,4 kg
- temperatūras diapazons:** -40°C līdz 120°C
- darba šķidrums:** HL hidrauliskā eļļa pēc DIN 51524 T1 (ISO TC 131)
- blīvējums:** pēc izvēles Buna (NBR) vai Viton (FPM), kā arī teflona balstgredzens (PTFE)
- sēžas atvere:** C-16-3 skatīt datu lapu Nr.: [IK-300-169-00](#)
- korpus:** 3LH-16.-B.. skatīt datu lapu Nr.: [IH-300-000-00](#)
- blīvējumu komplekts:** SP-MDS-16N-32 (NBR), SP-MDS-16V-32 (FPM)