

**válv. apar. de limitação de press.  
(comandado directo, ajustável)  
RV8-08.-.-0-..**

**FAI-N** Símbolo:  
Hydraulics

**Pressão nominal:**  
350 bar

**Corrente nominal:**  
30 l/min.



IMAV-Hydraulik GmbH  
Breite Strasse 10  
D-40670 Meerbusch (Osterath)  
Telefone +49 (0)2159 - 9188.0  
Telefax +49 (0)2159 - 4242  
E-mail: [info@imav.com](mailto:info@imav.com)  
Internet: <http://www.imav.com>

**MP-120-081-00**  
(Modificações sob condição!)

HEX 1/2"

HEX 7/8"  
(binário de aperto:  
34 - 40 Nm)

diâmetro de alojamento  
C-08-2  
veja  
folha de dados nº:  
IK-100-089-00

HEX 4 mm

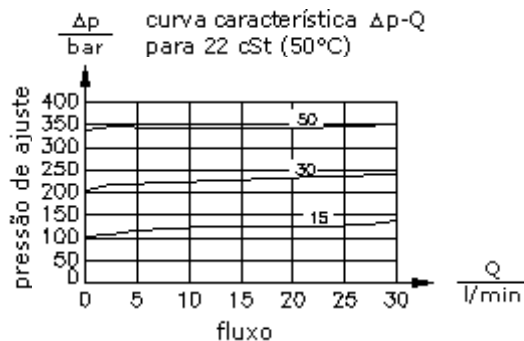
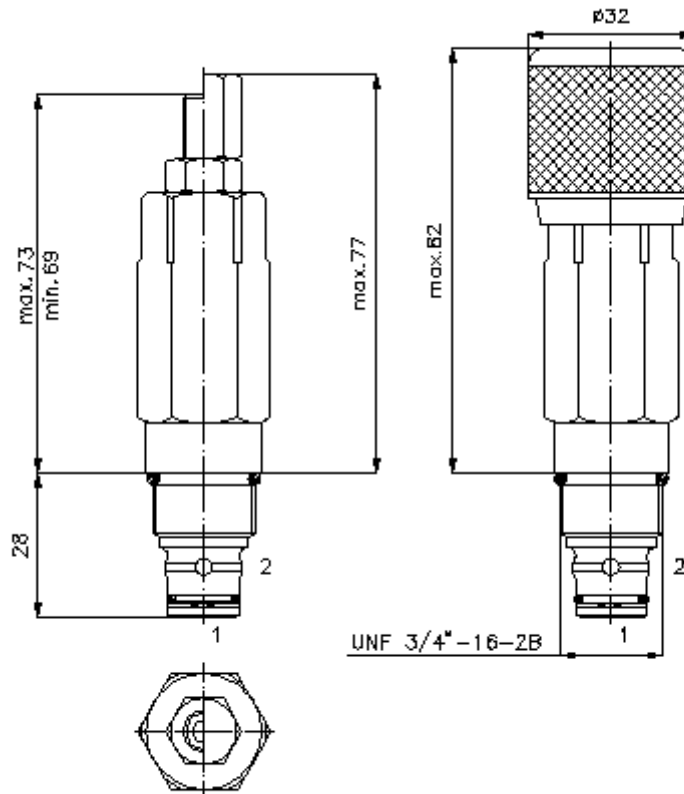

**válv. apar. de limitação de press.  
(comandado directo, ajustável)  
RV8-08.-.-0-..**



IMAV-Hydraulik GmbH  
Breite Strasse 10  
D-40670 Meerbusch (Osterath)  
Telefone +49 (0)2159 - 9188.0  
Telefax +49 (0)2159 - 4242  
E-mail: [info@imav.com](mailto:info@imav.com)  
Internet: <http://www.imav.com>

**MP-120-081-00**

(Modificações sob condição!)

**Exemplo do pedido:**

RV8 - 08N - C - 0 - 30  
|        |        |        |        |  
**A**    **B**    **C**    **D**    **E**

**Código do tipo:**

**A** **versão de equipamento**  
válvula de limitação de pressão  
válvula de assento cônico  
comandado directo

**B** **extensão e selagem**  
08N = buna (NBR)  
08V = viton (FPM)

**C** **tipo de ajuste**  
S = fuso roscado  
C = tampa de fecho  
K = roda de mão

**D** **forma**  
0 = válvula aparafusada

**E** **estágios de pressão**  
15 = 3,4 - 105 bar  
30 = 68,9 - 210 bar  
50 = 68,9 - 350 bar

**Características técnicas:**

**pressão nominal:** 350 bar  
**corrente nominal:** 30 l/min  
**peso:** 0,2 kg  
**gama de temperatura:** -40°C até 120°C  
**agente de pressão:** óleo de transmissão hidráulico HL conforme DIN 51524 T1 (ISO TC 131)  
**fuga máxima:** 5 gotas/min para 22 cSt (50°C) e 80% pressão de abertura  
**empanque:** opcional buna (NBR) ou viton (FPM) e anel de apoio de teflón (PTFE)  
**diâmetro de alojamento:** C-08-2 veja folha de dados n°:[IK-100-089-00](#)  
**câmara:** 2LH-08.-B.. veja folha de dados n°:[IH-100-000-00](#)  
**jogo de empanque:** SP-MDS-08N-21 (NBR), SP-MDS-08V-21 (FPM)