

# 3/2 razvodni uvrtni ventil klip-tip "G" (negativno) DCPS-10.-G-.-0-...

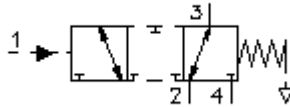

## Simbol

(centralno pozicija otvorena)



**Nazivni pritisak**  
350 bar

**Nazivni protok**  
45 l/min



IMAV-Hydraulik GmbH  
Breite Strasse 10  
D-40670 Meerbusch (Osterath)  
Telefon +49 (0)2159 - 9188.0  
Telefax +49 (0)2159 - 4242  
E-mail: [info@imav.com](mailto:info@imav.com)  
Internet: <http://www.imav.com>

**CD-370-101-00**  
(Promjene nisu isključene!)

promjer ključa 19 mm

promjer ključa 27 mm  
(obrotni moment:  
48 - 54 Nm)

izvrtina:  
C-10-4  
vidi stranicu broj:  
[IK-400-109-00](#)

promjer ključa 8 mm

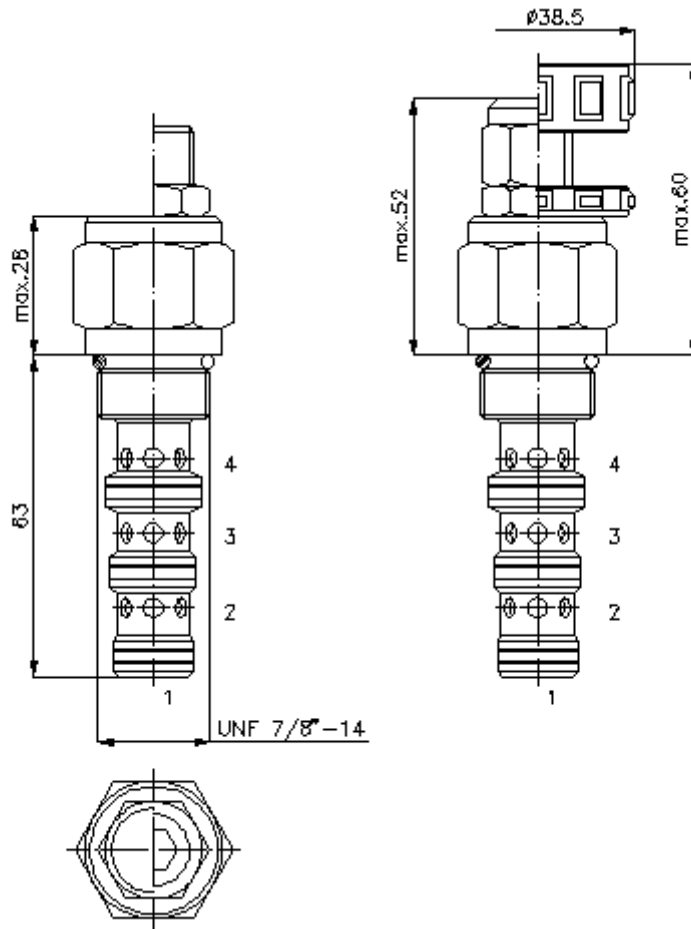

$\frac{\Delta p}{\text{bar}}$   $\Delta p$ -Q-nazivna linija  
kod 28 cSt (50°C)

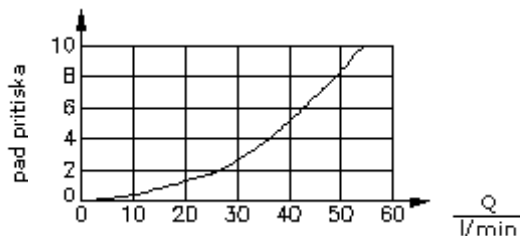

protok

# 3/2 razvodni uvrtni ventil klip-tip "G" (negativno) DCPS-10.-G.-0-...



IMAV-Hydraulik GmbH  
Breite Strasse 10  
D-40670 Meerbusch (Osterath)  
Telefon +49 (0)2159 - 9188.0  
Telefax +49 (0)2159 - 4242  
E-mail: [info@imav.com](mailto:info@imav.com)  
Internet: <http://www.imav.com>

**CD-370-101-00**

(Promjene nisu isključene!)

## Primjer za porudzbu

DCPS - 10N - G - C - 0 - 200

A B C D E F

## Kljuc

- |  |  |
|--|--|
| <b>A</b> <b>izvedba</b><br>razvodnik<br>hidraulicki upravljani<br>opruga centirana<br>pokretni ventil      | <b>E</b> <b>konstrukcija</b><br>0 = uvrtni ventil  |
| <b>B</b> <b>velicina i zaptivac</b><br>10N = buna (NBR)<br>10V = viton (FPM)                               | <b>F</b> <b>upravljacki pritisak</b><br>070 = 4.8 bar (samo "F")<br>100 = 6.9 bar (samo "F")<br>200 = 5.2 -13.8 bar (samo "S") |
| <b>C</b> <b>tip klipa</b><br>G = negativno prekrivanje radnog polja  |  |
| <b>D</b> <b>vrsta podesavanja</b><br>F = fiksno<br>S = vreteno sa zavojnicom<br>C = cep<br>K = rucni tocak |  |

## Tehnicke informacije

<b>nazivni pritisak:</b>	350 bar
<b>nazivni protok:</b>	45 l/min
<b>tezina:</b>	0,21 kg
<b>podrucje temperature:</b>	-40°C do 120°C
<b>medium:</b>	hidraulicno ulje po DIN 51524 T1 (ISO TC 131)
<b>max. curenje:</b>	85 ccm/min kod 22 cSt (50°C)
<b>opcija:</b>	opcionalno Buna (NBR) ili Viton (FPM), kao i teflon metalni prsten (PTFE)
<b>uvrtina:</b>	C-10-4 vidi stranicu broj: <a href="#">IK-400-109-00</a> Obratiti paznju na uputu!
<b>kuciste:</b>	4LH-10.-B.. vidi stranicu broj: <a href="#">IH-400-000-00</a>
<b>komplet zaptivaca:</b>	SP-CDS-10N-13 (NBR), SP-CDS-10V-13 (FPM)