

# 2/2 logični pokretni razvodnik tip "S" DPS2-16.-S.-0-...



**Simbol**

**Nazivni pritisak**  
350 bar

**Nazivni protok**  
190 l/min

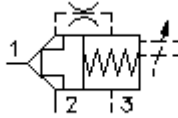

IMAV-Hydraulik GmbH  
Breite Strasse 10  
D-40670 Meerbusch (Osterath)  
Telefon +49 (0)2159 - 9188.0  
Telefax +49 (0)2159 - 4242  
E-mail: [info@imav.com](mailto:info@imav.com)  
Internet: <http://www.imav.com>

**MD-710-162-00**  
(Promjene nisu isključene!)

promjer ključa 1  
1/2"

izvrtina:  
C-16-3S  
vidi  
stranicu broj:  
[IK-200-169-00](#)

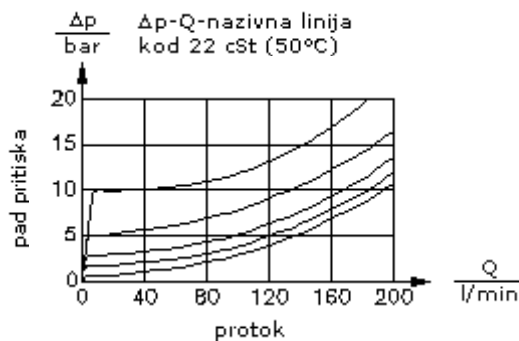
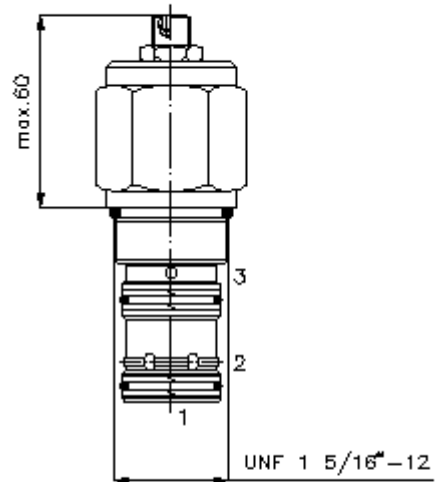
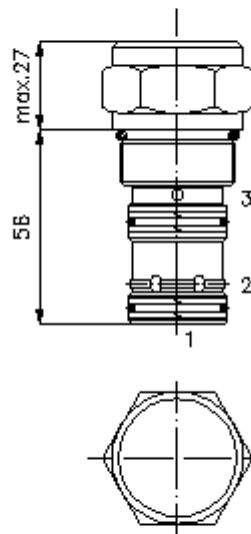

**2/2 logični pokretni razvodnik  
tip "S"  
DPS2-16.-S.-0-...**



IMAV-Hydraulik GmbH  
Breite Strasse 10  
D-40670 Meerbusch (Osterath)  
Telefon +49 (0)2159 - 9188.0  
Telefax +49 (0)2159 - 4242  
E-mail: [info@imav.com](mailto:info@imav.com)  
Internet: <http://www.imav.com>

**MD-710-162-00**

(Promjene nisu isključene!)

**Primjer za porudžbu**

DPS2 - 16N - S - F - 0 - 040  
|        |        |        |        |        |  
**A**    **B**    **C**    **D**    **E**    **F**

**Ključ**

- |  |   |
|--|---|
| <b>A</b> <b>izvedba</b><br>logični ventil  | <b>E</b> <b>konstrukcija</b><br>0 = uvrtni ventil   |
| <b>B</b> <b>velicina i zaptivac</b><br>16N = Buna (NBR)<br>16V = viton (FPM)             | <b>F</b> <b>pritisak za otvaranje</b><br>040 = 2,8 bar<br>080 = 5,5 bar<br>160 = 11,0 bar |
| <b>C</b> <b>tip klipa</b><br>S = rasterećenje za otvaranje<br>osnovna pozicija zatvorena |   |
| <b>D</b> <b>vrsta podesavanja</b><br>F = fiksno<br>S = ograničenje hoda                  |   |

**Tehnicke informacije**

- nazivni pritisak:** 350 bar  
**nazivni protok:** 190 l/min  
**težina:** 0,35 kg  
**područje temperature:** -40°C do 120°C  
**medium:** hidraulično ulje po DIN 51524 T1 (ISO TC 131)  
**max. curenje:** 1 -> 2 = 5 kapi/min kod 22 cSt (50°) i 350 bar  
**opcija:** opcionalno Buna (NBR) ili Viton (FPM), kao i teflon metalni prsten (PTFE)  
**odnos otvaranja:** 2 : 1  
**uvrtina:** C-16-3S vidi stranicu broj: [IK-200-169-00](#)  
**kuciste:** 3SLH-16.-B..vidi stranicu broj: [IH-200-000-00](#)  
**komplet zaptivaca:** SP-MDS-16N-34S (NBR), SP-MDS-16V-34S (FPM)